

## HÔPITAL DITE MAISON DIEU

Bourgogne-Franche-Comté, Côte-d'Or  
Laignes

Dossier IA00063000 réalisé en 1975 revu en  
1986

Auteur(s) :



### Historique

De la maison dieu fondée en 1295 par Marguerite de Bourgogne ne subsiste que la chapelle ; chapelle remaniée à la fin du 15e ou au début du 16e siècle ; en 1875, mise en place du pavement du chœur et de la grille de communion

**Période(s) principale(s)** : limite 13e siècle 14e siècle / limite 15e siècle 16e siècle

**Période(s) secondaire(s)** : 4e quart 19e siècle

**Auteur(s) de l'oeuvre** :

maître d'oeuvre inconnu ()

### Éléments descriptifs

**Murs** : calcaire, moellon, essentage d'ardoise

**Toit** : ardoise

**Étages** : 1 vaisseau

**Couvrement** : voûte en berceau

**État de conservation** :

vestiges, restauré

### Informations complémentaires

**Thématiques** : patrimoine hospitalier

**Aire d'étude et canton** : Laignes

**Dénomination** : hôpital

**Parties constituantes non étudiées** : enclos, chapelle

© Région Bourgogne-Franche-Comté, Inventaire du patrimoine

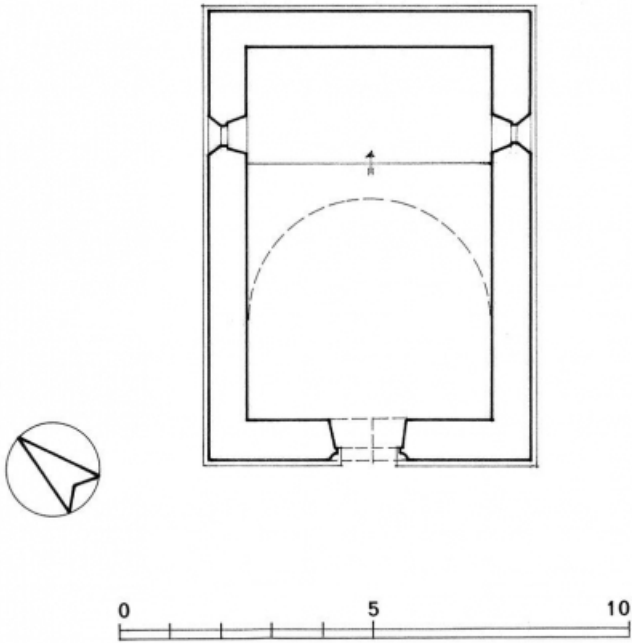

**plan**

21, Laignes R.N. 65

N° de l'illustration : 20122100449A4YY

Date : 2012

Auteur : Alain Morelière

Reproduction soumise à autorisation du titulaire des droits d'exploitation

© Région Bourgogne-Franche-Comté, Inventaire du patrimoine



**Façade et élévation droite.**

21, Laignes R.N. 65

N° de l'illustration : 19752101483V

Date : 1975

Auteur : Ludovic Renaud

Reproduction soumise à autorisation du titulaire des droits d'exploitation

© Région Bourgogne-Franche-Comté, Inventaire du patrimoine



**Chevet et élévation gauche.**

21, Laignes R.N. 65

N° de l'illustration : 19752101484V

Date : 1975

Auteur : Ludovic Renaud

Reproduction soumise à autorisation du titulaire des droits d'exploitation

© Région Bourgogne-Franche-Comté, Inventaire du patrimoine