

CHAPELLE SAINT-VINCENT

Bourgogne-Franche-Comté, Côte-d'Or
Nolay
Cirey-les-Nolay

Dossier IA00061376 réalisé en 1978 revu en
1986

Auteur(s) :



Historique

Chapelle de construction homogène datée 1742 sur le linteau de la porte d'entrée ; flèche ajoutée à la fin du 19e siècle ou au début du 20e siècle

Période(s) principale(s) : 2e quart 18e siècle / limite 19e siècle 20e siècle

Dates : 1742 (porte la date)

Auteur(s) de l'oeuvre :

maître d'oeuvre inconnu ()

Éléments descriptifs

Murs : calcaire, moellon, enduit

Toit : calcaire en couverture, ardoise, bardeau

Plan : plan massé

Étages : 1 vaisseau

Couvrement : voûte en arc-de-cloître

Informations complémentaires

- **Voir le dossier numérisé :** <https://httppatrimoine.bourgognefranchecomte.fr/gtrudov/IA00061376.pdf>

Aire d'étude et canton : Nolay

Dénomination : chapelle

© Région Bourgogne-Franche-Comté, Inventaire du patrimoine

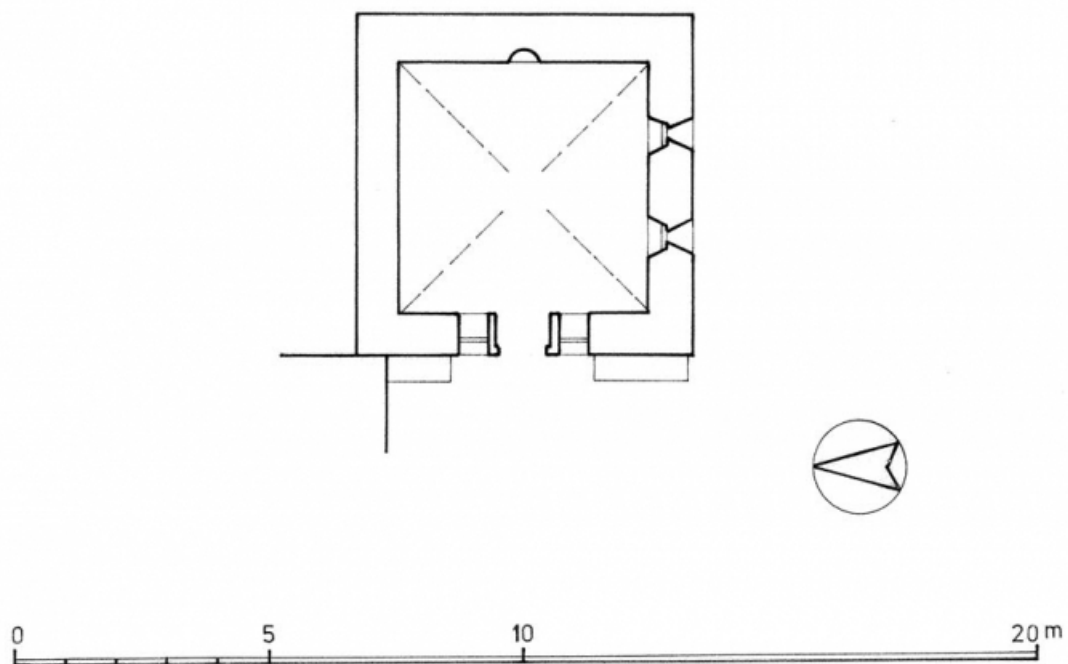

Plan.

21, Nolay, lieu dit : Cirey-les-Nolay

N° de l'illustration : 20122100530A4YY

Date : 2012

Auteur : Alain Morelière

Reproduction soumise à autorisation du titulaire des droits d'exploitation

© Région Bourgogne-Franche-Comté, Inventaire du patrimoine



Vue d'ensemble de 3/4 droit.

21, Nolay, lieudit : Cirey-les-Nolay

N° de l'illustration : 19792100749V

Date : 1979

Auteur : Michel Thierry

Reproduction soumise à autorisation du titulaire des droits d'exploitation

© Région Bourgogne-Franche-Comté, Inventaire du patrimoine



Chevet et mur gauche.

21, Nolay, lieudit : Cirey-les-Nolay

N° de l'illustration : 19792100750V

Date : 1979

Auteur : Michel Thierry

Reproduction soumise à autorisation du titulaire des droits d'exploitation

© Région Bourgogne-Franche-Comté, Inventaire du patrimoine



Clocher.

21, Nolay, lieu-dit : Cirey-les-Nolay

N° de l'illustration : 19792100751V

Date : 1979

Auteur : Michel Thierry

Reproduction soumise à autorisation du titulaire des droits d'exploitation

© Région Bourgogne-Franche-Comté, Inventaire du patrimoine



Détail du clocher.

21, Nolay, lieudit : Cirey-les-Nolay

N° de l'illustration : 19792100760X

Date : 1979

Auteur : Jean-Luc Duthu

Reproduction soumise à autorisation du titulaire des droits d'exploitation

© Région Bourgogne-Franche-Comté, Inventaire du patrimoine



Détail du toit.

21, Nolay, lieudit : Cirey-les-Nolay

N° de l'illustration : 19792100761X

Date : 1979

Auteur : Jean-Luc Duthu

Reproduction soumise à autorisation du titulaire des droits d'exploitation

© Région Bourgogne-Franche-Comté, Inventaire du patrimoine



Détail du linteau de la porte d'entrée portant la date de 1742.

21, Nolay, lieudit : Cirey-les-Nolay

N° de l'illustration : 19792100759X

Date : 1979

Auteur : Jean-Luc Duthu

Reproduction soumise à autorisation du titulaire des droits d'exploitation

© Région Bourgogne-Franche-Comté, Inventaire du patrimoine



Mur postérieur.

21, Nolay, lieudit : Cirey-les-Nolay

N° de l'illustration : 19792100752V

Date : 1979

Auteur : Michel Thierry

Reproduction soumise à autorisation du titulaire des droits d'exploitation

© Région Bourgogne-Franche-Comté, Inventaire du patrimoine



Mur droit.

21, Nolay, lieudit : Cirey-les-Nolay

N° de l'illustration : 19792100754V

Date : 1979

Auteur : Michel Thierry

Reproduction soumise à autorisation du titulaire des droits d'exploitation

© Région Bourgogne-Franche-Comté, Inventaire du patrimoine



Mur droit et mur antérieur.

21, Nolay, lieudit : Cirey-les-Nolay

N° de l'illustration : 19792100753V

Date : 1979

Auteur : Michel Thierry

Reproduction soumise à autorisation du titulaire des droits d'exploitation

© Région Bourgogne-Franche-Comté, Inventaire du patrimoine



Niche centrale du mur postérieur.

21, Nolay, lieudit : Cirey-les-Nolay

N° de l'illustration : 19792100756X

Date : 1979

Auteur : Jean-Luc Duthu

Reproduction soumise à autorisation du titulaire des droits d'exploitation

© Région Bourgogne-Franche-Comté, Inventaire du patrimoine



Niche droite du mur postérieur.

21, Nolay, lieudit : Cirey-les-Nolay

N° de l'illustration : 19792100757X

Date : 1979

Auteur : Jean-Luc Duthu

Reproduction soumise à autorisation du titulaire des droits d'exploitation

© Région Bourgogne-Franche-Comté, Inventaire du patrimoine