

Localisation : 71
Aire d'étude : Verdun-sur-le-Doubs
Commune : Palleau
Adresse : rue du Maréchal
Titre courant : **ferme**
Dénomination : ferme

Référence : IA71000339

Cartographie : Lambert2 0805120 2220900

Cadastre : 1978 AC 171

Statut juridique : propriété privée

Protection :

Dossier d'inventaire topographique établi en 2001, 2002 par Olivereau Christian ; Fromaget Brigitte

© Inventaire général, 2001

HISTORIQUE

Datation : 2e moitié 18e siècle. .

Auteur(s) :
maître d'oeuvre inconnu.

DESCRIPTION

SITUATION : en village

PARTIES CONSTITUANTES : grange ; étable ; fenil ; remise agricole ; porcherie

MATERIAUX

Gros oeuvre : brique ; enduit ; calcaire ; moellon
Couverture : tuile plate

STRUCTURE

Vaisseaux et étages : en rez-de-chaussée ; comble à surcroît

COUVERTURE : toit à longs pans ; croupe ; appentis

COMMENTAIRE DESCRIPTIF

Le bâtiment principal, de plan allongé, abrite sous le même toit un logis, doublé à l'arrière d'un corps en appentis, et les dépendances à droite. Il est construit en brique enduite en façade seulement et couronné d'une corniche constituée de 3 rangs de brique ; les encadrements des ouvertures sont en pierre de taille, certaines ont un linteau délardé en arc segmentaire. Les linteaux des portes charretières sont en bois. Appuyées au mur-pignon des dépendances, les porcheries de plan en L, en moellon, sont à l'alignement du mur-gouttereau postérieur et en retour d'équerre sur la rue.

TYPOLOGIE : ferme à logis et dépendances sous le même toit

71
n° département

PALLEAU
commune



village
adresse ou lieu-dit

Chalon-sur-Saône
arrondissement

Verdun-sur-le-Doubs
canton

FERME
dénomination et titre de l'œuvre

matricule

Repérage

Carte I.G.N. échelle : 1/25 000 feuille : Verdun-sur-le-Doubs Lambert : II x = 805 12
3025 Est y = 220 90

Cadastre année : 1978 section : AC parcelle : 171
année : section : parcelle :

Propriétaire : propriété privée

Destination actuelle :

Protection M.H. :

État de conservation :

Dossier établi le : 26.01.1987 par Ch. Olivereau
revu le : par

Situation :

Dans le village, à l'Est ; la ferme est bordée au Sud-Est par la Voie Communale n° 6 dite Rue du Maréchal et au Nord-Ouest par la Voie Communale n° 4.

Composition d'ensemble, parties constituantes :

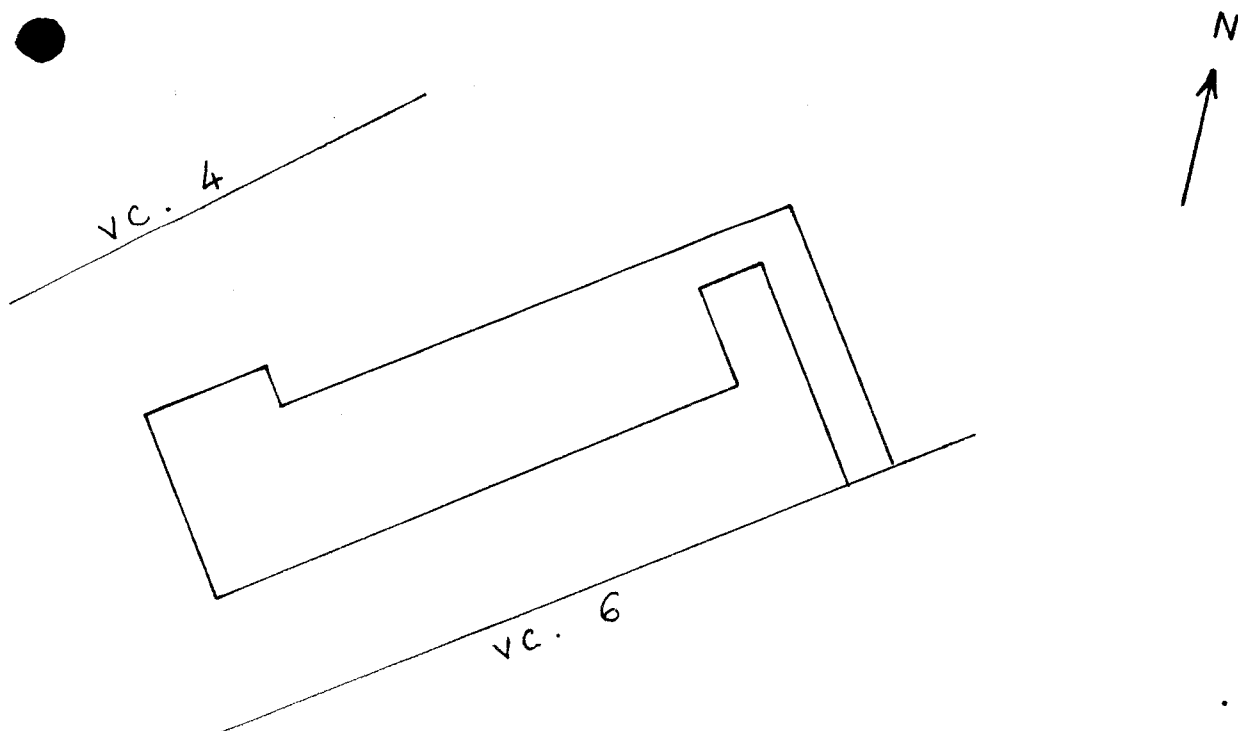

.../...

PALLEAU

Verdun-sur-le-Doubs

FERME (cad. 1978 AC 171)

Bâtiment de plan allongé abritant sous le même toit un logis doublé à l'arrière d'un corps en appentis et flanqué des dépendances à droite. Les dépendances sont composées d'une grange, de 2 étables sous fenil, d'une remise sous pailler et d'une petite pièce de logis, sur cave.

Porcheries de plan en L adossés au mur-pignon des dépendances, à l'alignement du mur-gouttereau postérieur, en retour d'équerre sur la rue.

Puits dans la cour antérieure devant le logis.

Matériaux et mise en oeuvre :

- gros-oeuvre :
 - . murs enduits (façade antérieure du bâtiment principal).
 - . brique apparente (façade postérieure du bâtiment principal).
 - . pierre calcaire en moellons équarris, joints pleins (porcheries).
 - . pierre de taille calcaire (encadrements des ouvertures).
- couverture :
 - Tuile plate.

Structure :

Logis en rez-de-chaussée de plain-pied ; comble à surcroît.

Elévation :

- . porte-haute de lucarne à l'aplomb de la fenêtre gauche du logis (façade antérieure).
- . jour carré à linteau de bois à l'aplomb de la porte droite du logis (façade antérieure).
- . niche en plein-cintre à droite du jour carré (façade antérieure).
- . porte des étables et baie du fenil à linteaux délardés (façade antérieure).
- . linteaux en bois : portes de l'étable et de la remise, baie du pailler (façade antérieure).
- . pièce annexe du logis à droite de la remise : accès par un petit escalier métallique ; porte de cave sous la fenêtre (façade antérieure).
- . corniche à 3 rangs de briques superposés en aplomb.

Couvertures :

Toit à longs-pans et à croupe gauche (bâtiment principal) ; toits en appentis (remise adossée à l'arrière du logis et porcheries).

Datation :

Fin du XVIIIe siècle.

Typologie régionale :

Exploitation agricole à vocation de polyculture-élevage de la fin du XVIIIe siècle. Cette ferme, de plan allongé, abritant sous le même toit le logis et les dépendances présente une typologie identique à la

.../...

PALLEAU

Verdun-sur-le-Doubs

FERME (cad. 1978 AC 171)

ferme traditionnelle en pan-de-bois (cf., dans la même commune, dossier
ferme cadastre 1978 ZE 5-7).

71. PALLEAU

FERME (parcelle 171)
Rue du Maréchal (V.C. n°6)

Pl. I : Plan de situation

Extrait du plan cadastral 1978, section AC, échelle 1/1000

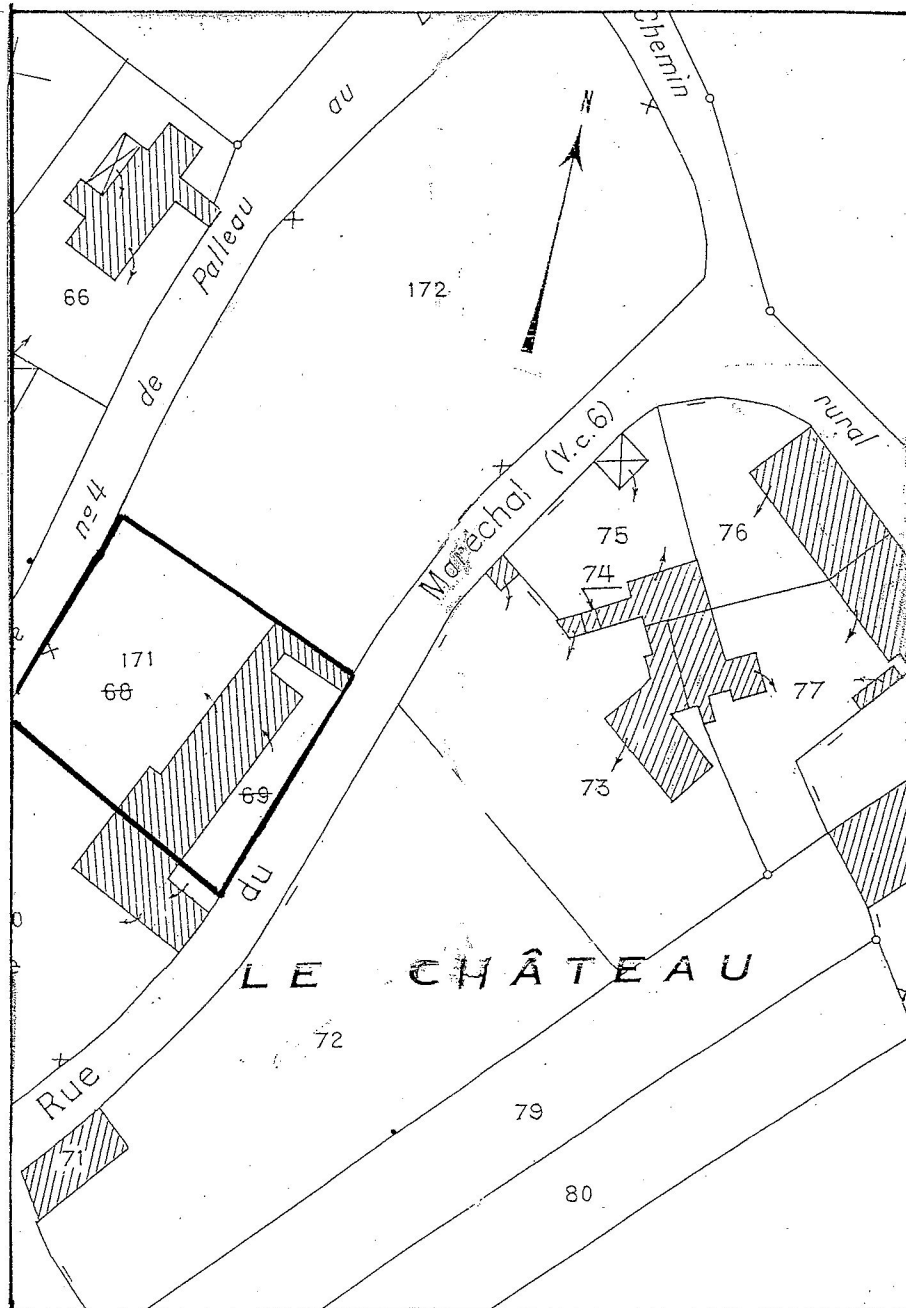

71 PALLEAU

FERME
(cadastre 1978 AC 171)
Élévation antérieure, vue de
trois-quarts droit.

86.71.78 V
Cliché M. ROSSO

